

GEWERBERÄUME

Gewerbstrasse 11, 8162 Steinmaur

53
m²

www.gewerbstrasse.ch

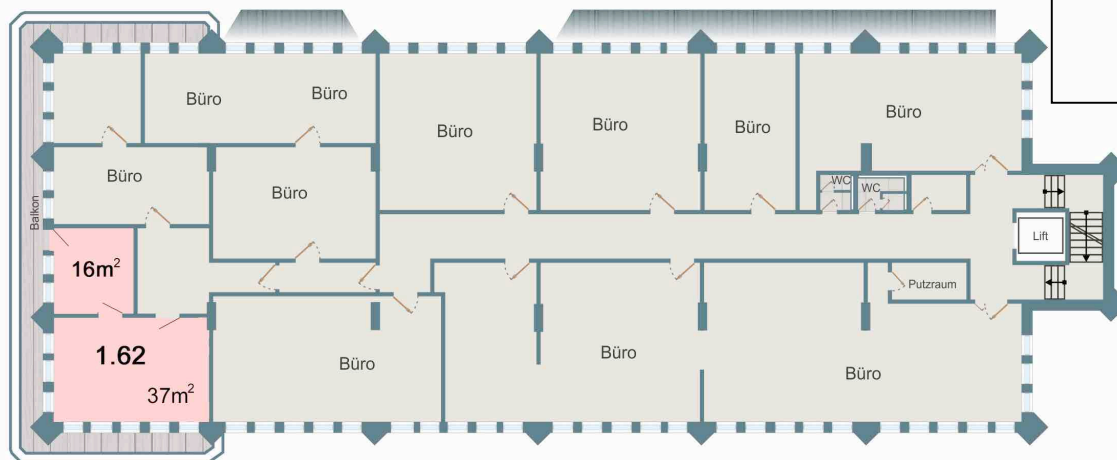

Anderungen und Abweichungen vorbehalten. Der Inhalt dieses Dokumentes oder auch Teile hiervon stellen kein vertragliches Angebot dar.

Beschreibung Raum Nr. 1.62

Büro-/Gewerbefläche inkl. Balkon (2 Räume à 37m ² und 16m ²)	53 m ²
Anteil am Allgemeinraum im 1. Obergeschoss (weisse Fläche im Grundrissplan)	10 m ²
Total Fläche	63 m²

Kostenzusammenstellung Miete

		in Franken
Jahresmiete Büro-/Gewerbefläche	63 m ² à Fr. 168.00/m ²	10'584.00
Monatsmiete Büro-/Gewerbefläche		882.00
Nettomietzins monatlich		882.00
Zuzüglich Nebenkosten akonto:		
- Heizung	48.00	
- Lift	10.00	
- Kehricht/Wasser/Abwasser	15.00	
- Hauswartung	32.00	
Total Nebenkosten akonto		105.00
Total Mietzins pro Monat		987.00
Garagenplatz in Tiefgarage		100.-- /Monat



Impressionen des Gewerberaumes Nr. 1.62



Weitere Informationen

Für weitere Auskünfte oder einen Besichtigungstermin steht Ihnen gerne Herr Hans-Jürg Trutmann unter Telefonnummer 079 358 89 55 oder per E-Mail unter hjtrutmann@truag.ch zur Verfügung.

Änderungen und Abweichungen vorbehalten. Der Inhalt dieses Dokumentes oder auch Teile hiervon stellen kein vertragliches Angebot dar.

